

# SUPER-VIBROBLAST

## S-VBA-DP

VIBROBLAST  
TECHNOLOGY - VBT

OUR EXPERIENCE, YOUR RESULTS





 DELTA

AUTOMATICO

ALLARMI

Ricetta  
in uso

1

RESET

VIBROBLAST S-VBA-DP

RICETTE

IN CORSO

AUTOMATISCHES

PARAMETRI

VIBRO-SANDSTRAHLVERFAHREN

Totale tempo  
impostato

33

sec  
15

MANUALE

Totale tempo  
rimanente

min  
33

sec  
15

IT

**SUPER VIBROBLAST**

**S-VBA-DP**



**VIBROBLAST S-VBA-DP**  
**ENORME EFFIZIENZ**  
**UND MAXIMALE ZUVERLÄSSIGKEIT**



# VIBROBLAST S-VBA-DP HOCHLEISTUNG

Vibro blast  
Air

ROLL  
WASCH

SUPER VIBROBLAST-AIR - S-VBA-DP3-120-TN-EXS-WS

CE  
Made in Italy

# SUPER VIBROBLAST

## S-VBA-DP

ROLL  
WASCH



## VIBROBLAST S-VBA-DP

### VIBRO-SANDSTRAHLANLAGE

### PLUG & PLAY



Vibro blast  
Air

SUPER VibroBLAST-AIR - S-VBA-DP3-120-TN-EXS-WS

ROLL  
WASCH

CE  
Made in Italy



# SUPER VIBROBLAST

## S-VBA-DP

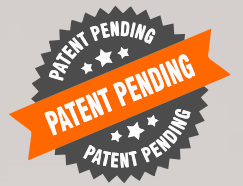

S-VBA-DP3-120-TN-EXS-WS

Vibro blast  
Air

ROLL  
WASCH

SUPER VibroBLAST-AIR - S-VBA-DP3-120-TN-EXS-WS

Die Super VibroBLAST Air DP-Linie ist so konzipiert und hergestellt, dass sie auf einer Technologiepalette montiert geliefert werden kann, um eine sofortige Installation mit einem einfachen Plug-and-Play-Vorgang zu ermöglichen.

Schließen Sie einfach Luft (6 Bar) und die Euro-Steckdose an die dafür vorgesehene Leitung an, und schon kann die Maschine den Betrieb aufnehmen, wie während der Inbetriebnahme – bevor die Maschine das Werk verlässt-programmiert wurde.

Besonderes Augenmerk wird auf Bauqualität, Sicherheit und Ergonomie gelegt.

# SUPER VIBROBLAST

## S-VBA-DP



Modell VibroBLAST AIR	#/Ø mm Port.	Vibrations maschine	Luft Kons. lt/1' bar	HP Zyklon	Metall Zyklon	Nr. Düse	Filtergehäuse Filter Oberfl. cm2.	Filter Säuber- ung	Schnorchel TOP-Blast	Ausladeluke PneuPORT	Bedientafel
SVBA-DP3-060-TN-EX	Ø 98	SM3-D3-60	780x2 (6)	0,75	Stahl/FE	2	24.000	Manuell	3	-	TCS- svba -1
SVBA-DP3-060-TN-EXS-X	Ø 98	SM3-D3-60	780x2 (6)	0,75	Edelstahl/ SS	2	90.000	Autom.	3	-	TCS- svba -1
SVBA-DP3-120-TN-EX	Ø 98	SM3-D3-120	780x2 (6)	0,75	Stahl/FE	2	24.000	Manuell	3	-	TCS- svba -2
SVBA-DP3-120-TN-EXS-X	Ø 98	SM3-D3-120	780x2 (6)	0,75	Edelstahl/ SS	2	90.000	Autom.	3	-	TCS- svba -2
Kürzel: <b>-SN</b>		SIDE-NOZZLE Düse seitlich positioniert									
Kürzel: <b>-EX</b>		Der Standard-Staubsammelfilter wird durch einen Filter mit ähnlichen Eigenschaften wie eine Filterfläche der Atex-Zone int. 22 - 24.000 cm2 ersetzt;									
Kürzel: <b>-EXS</b>		Wie -EX mit automatischem Rüttler, Filterpatronen im Gegenstrom der Druckluft - komplettiert mit Mikroprozessor zur Programmierung der Reinigungsintervalle - 90.000 cm2 Filterfläche; 0,75 KW Industriestaubsauger									
Kürzel: <b>-EXS2</b>		Wie -EX mit automatischem Rüttler, Filterpatronen im Gegenstrom der Druckluft - komplettiert mit Mikroprozessor zur Programmierung der Reinigungsintervalle - 90.000 cm2 Filterfläche; 2,2 KW Industriestaubsauger									
Kürzel: <b>-X</b>		Die Standardausführung enthält einen Zyklon aus Kohlenstoffstahl; Die Erweiterung X weist stattdessen darauf hin, dass der Standardzyklon durch einen Zyklon aus Edelstahl und eine Luft/Sand-Mischeinheit aus Polyurethan anstelle von Aluminium ersetzt wird.									
Kürzel: <b>-AS</b>		Antistatisches System für Polymere									
Kürzel: <b>-WS</b>		WS (Wear Sensor) – Patentierte Techno Surface – um frühzeitig daran zu erinnern, dass der Arbeitstank abgenutzt ist, ausgetauscht werden muss, oder eine neue Anti-Abrieb-Beschichtung benötigt;									
Kürzel: <b>-MS</b>		Zusatz, an jeder Sandzuleitung der Düse, eines Mediendurchflusssensors (Media Flow Rate Sensor) speziell für nichtmetallische Medien/Körnungen für Unterdruck (Vakuum) Systeme;									
Kürzel: <b>-FS</b>		Durchflussdetektor Sensor komplett mit Kabeln									
Kürzel: <b>-SM</b>		SIEMENS Bedientafel anstatt der Standard Bedientafel (Delta)									
Kürzel: <b>-7</b> oder: <b>-15</b>		Die Standard-Bedientafel, kurz HMI, in Größe 4,3" - bei Bedarf kann ein größeres 7" oder 15" HMI montiert werden - im Falle einer Kabine wird es auf der externen Bedienerseite montiert.									
Kürzel: <b>-AM</b>		AM-Kabine - mit 7 Türen und zugehörigen RFID-Sensoren - Auf der Bedienerseite der Kabine besteht die Möglichkeit der Kombination mit dem gleichen HMI (Touchscreen-Bedienfeld), das an der Maschine vorhanden ist									
Kürzel: <b>-SB</b>		verfügbar ab Oktober 2024; Spezifische Version mit Sicherheitsperimeter und Zugang, der durch Perimeterbarrieren begrenzt ist.									
Kürzel: <b>-PL</b>		nur in Kombination mit der SB-Version erhältlich; Mittels eines pneumatischen Kolbens ermöglicht es das Heben und Senken der Sandstrahlpistolenstangen.									

Die S-VibroBLAST-Maschinen sind standardmäßig mit TN (Top Nozzle) d.h. vertikaler Düse ausgestattet. Dies wurde angesichts einiger qualitativer Ergebnisse, die in bestimmten Sektoren (Mikromechanik) erzielt wurden, bestimmt. Es ist nicht ausgeschlossen, die Lösung mit SN (Side Nozzle) auf Anfrage und Wunsch des Kunden anzuwenden, oder im Fall, dass die zu bearbeitenden Komponenten empfindlich sind und dies Priorität hat.



Das **VibroBLAST AIR DP** (Depression - Unterdruck) **VBA-DP**-Programm ist besonders wettbewerbsfähig und vielseitig.

Das **VibroBLAST AIR PR** (Pressure - Druck) **VBA-PR**-Programm ist besonders effizient und effektiv.

Das Programm **VibroBLAST WET** - **VBW** ist speziell auf bestimmte Anwendungsbereiche spezialisiert.

### VibroBLAST – Air (Patent angemeldet – I) DP (Depression-Unterdruck)

Das **Rollwasch**®-Programm zum Trockensandstrahlen in Gleitschleifmaschinen eröffnet Ihren Erwartungen neue Horizonte. Das Standardprogramm **VibroBLAST – Air** (zum Patent angemeldet – I) besteht aus Modellen, die sowohl mit Unterdruck- (**DP**) als auch mit Druck-Technologie (**PR**) erhältlich sind.

Diese Broschüre behandelt nur die **DP**-Modelle.

Die Modellreihe beginnt bei Nennkapazitäten von 60 und 120 Litern, dessen Startpunkte darin bestehen, die Komponenten in **3D** in Massen in die Gleitschleif-Einheit zuladen und einzubeziehen.

[1] **AS**: Antistatisches System für Polymere

[2] Mit **VibroBLAST** müssen Sie nicht Ihre Hände benutzen, um die Teile Stück für Stück zu bearbeiten! Das Sandstrahlen erfolgt in Masse und in 3D in einer Gleitschleif-Maschine (Patent angemeldet I).



## S-VBA-DP

S-VBA-DP3-120-TN-EXS-WS

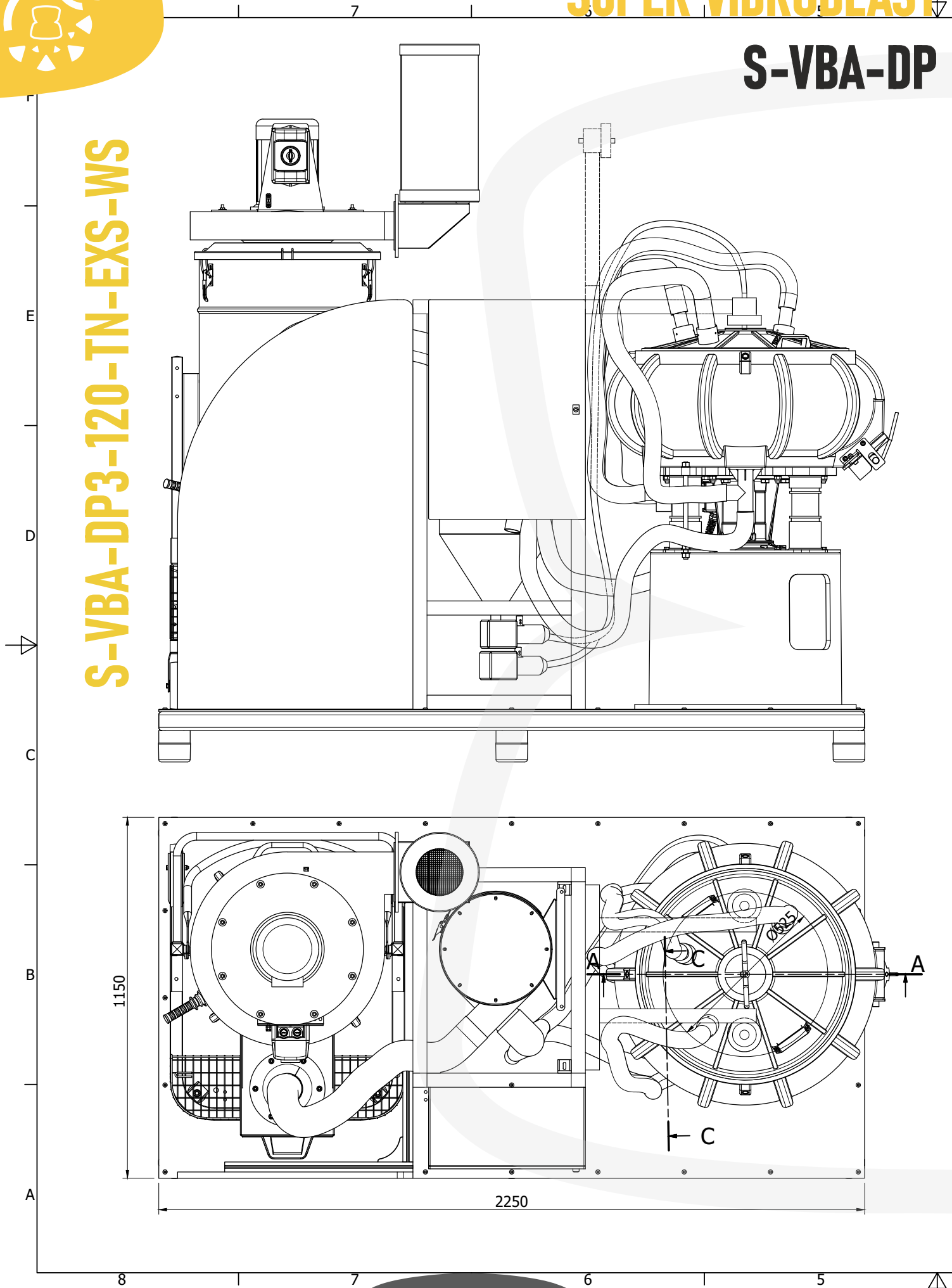



# SUPER VIBROBLAST

## S-VBA-DP

## S-VBA-DP3-120-TN-EXS-WS



CRONOLOGIA REVISIONI			
REV	DESCRIZIONE	DATA	AUTORE
1	Modificato attacco pistole	12/01/2024	Annoni M

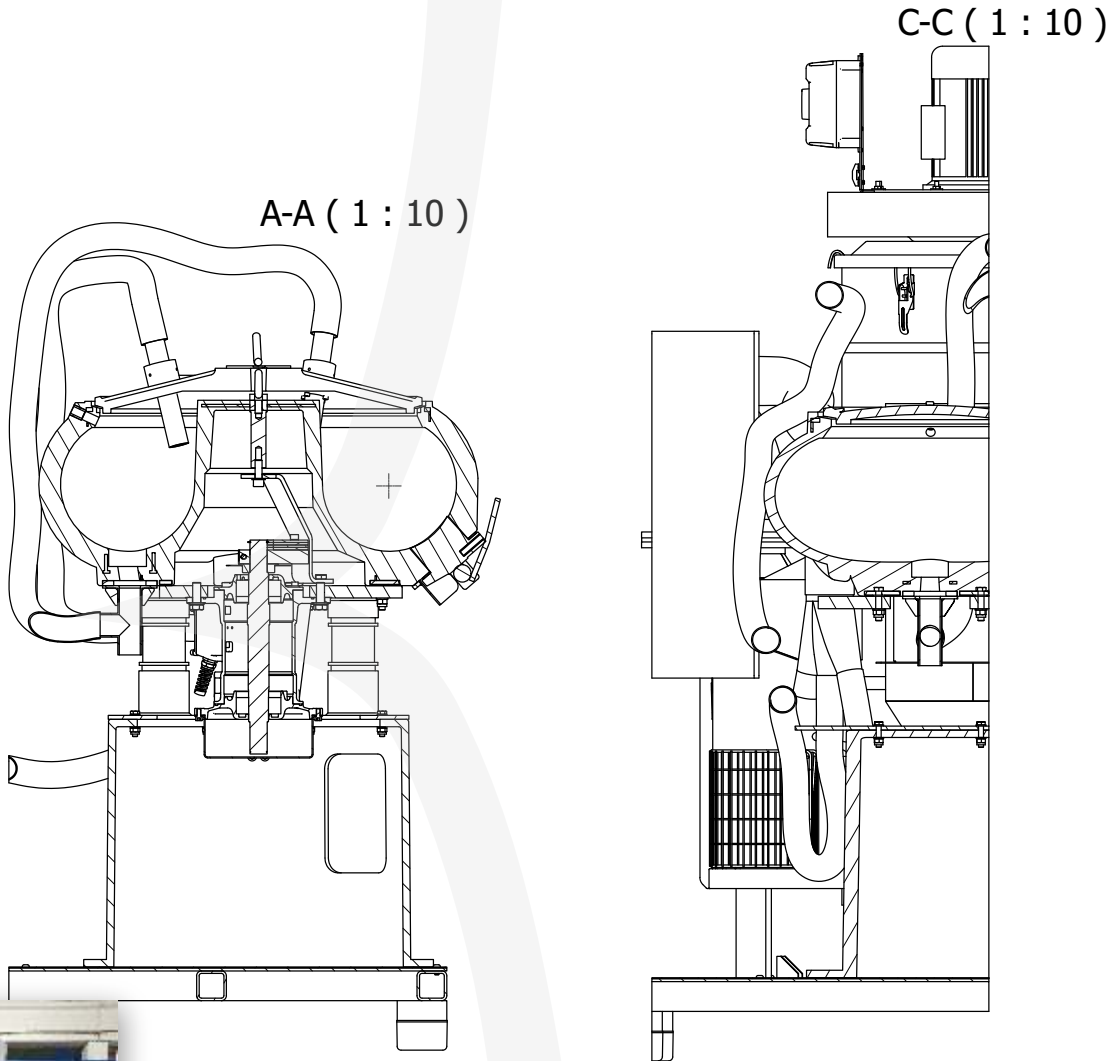

**ROLLWASCH®  
ITALIANA SPA**

Our experience, your results!

Uffici e stabilimento / Offices and workshop: Via San Carlo 21, 20847 ALBIATE (MB) - Italy  
[www.rollwasch.it](http://www.rollwasch.it) - e-mail: [info@rollwasch.it](mailto:info@rollwasch.it) - Tel.: +39 0362 930334 - Fax: +39 0362 931440  
 e-mail diretta ufficio tecnico / direct e-mail of technical department: [uftec@rollwasch.it](mailto:uftec@rollwasch.it)

Le tolleranze consequenziali non devono essere cumulative						
Scostamenti per le quote senza indicazione di tolleranza	grado di precisione	da 0 mm			angolari	
		a 6 mm	a 30 mm	a 120 mm	dim lato più corto	0.9 mm ogni 100mm
tolleranza		±0,1	±0,2	±0,3	±0,6	±0,8

Macchina

Descrizione **S-VBA-DP3-120-TN-EXS-WS**

Diritti di autore e di proprietà intellettuale riservati - A termine di legge ci riserviamo la proprietà di questo disegno con divieto di riprodurlo o renderlo noto a terzi senza autorizzazione.  
 Copyright and intellectual property rights reserved - By law we reserve the ownership of this design with prohibition to reproduce it or make it known to third parties without authorization.

Materiale	
Trattamento	
Verniciatura	
Saldature	
Note	Dove non indicato saldature continue
Scala:	1 : 10
Data:	29/05/2023
Disegnatore	Giovanni M.
Visto	GIO
Sostituisce il:	
Sostituito da:	
Disegno N°	VA0040000A1



# SUPER VIBROBLAST

## S-VBA-DP

S-VBA-DP3-120-TN-EXS-WS

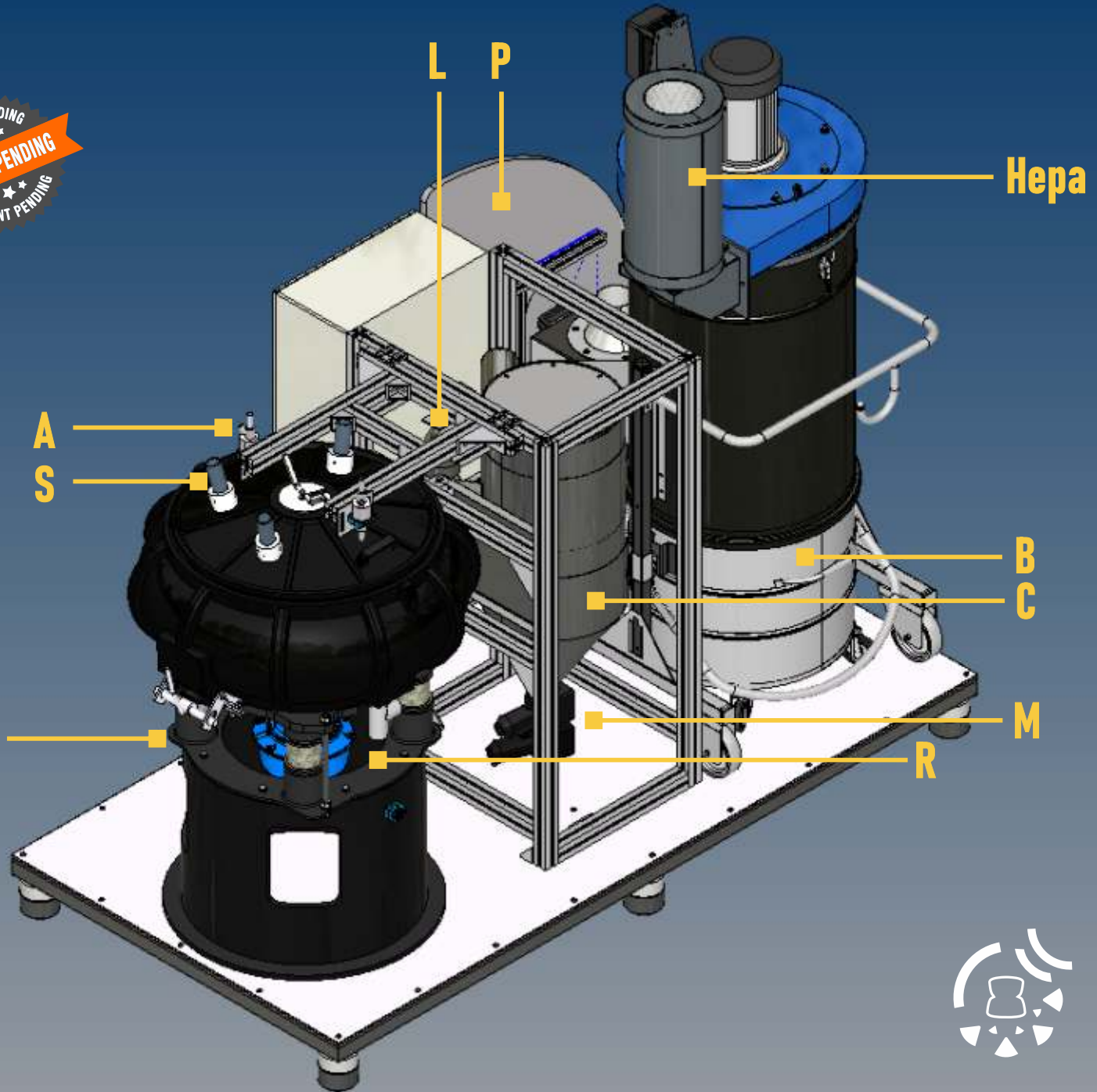

Alle Super VibroBLAST Air DP-Systeme sind das Ergebnis sorgfältiger Entwürfe und Konstruktion und zeichnen sich aus durch: A) zwei Sandstrahldüsen; S) drei Lufteinlassschornochel; B) Sammelbehälter für gefilterten Staub – auf der gleichen Seite wie C) Zyklon-Ladetür – für Sandstrahlmittel; D) Seite für vollständige Entleerung aus der Tanktür; M) zwei Luft-Sand-Mischgruppen (siehe Spezifikationen auf Seite 11); R) drei Ablassanschlüsse für gefilterten Sand, entsprechend den drei Filtern am Boden des Tanks; L) InterLock – Sicherheitsverriegelung für die Halter der Strahldüsen; P) Schutzplatte; Hepa) Der Filtersauger ist standardmäßig mit einem M-Filter (1 Mikron) und einem Auslassschalldämpfer ausgestattet.

# SUPER VIBROBLAST

## S-VBA-DP

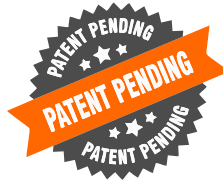

S-VBA-DP3-120-TN-EXS-WS



2 «IN»

3 «OUT»

Das Super VibroBLAST™-DP-System umfasst zwei Kippstangen zur Unterstützung der beiden Sandstrahldüsen. In dieser Darstellung werden die Stangen angehoben, ein Vorgang, der vom Bediener manuell erst am Ende des Arbeitszyklus ausgeführt wird – in diesem Fall löst die Sicherheitsverriegelung die Einschränkung aus, um die Stangen nach oben kippen zu können.

Der Bediener kann somit die Zugangsabdeckung zum Arbeitstank öffnen und ihn bei Bedarf für Be- und Entladevorgänge starten, ohne dass die Gefahr besteht, dass die Sandstrahldüsen aktiviert werden – sie werden vielmehr durch den Verriegelungssensor blockiert.

Sobald der Deckel geschlossen ist und die Stangen bei aktiver Verriegelung abgesenkt werden, können die Sandstrahldüsen völlig sicher aktiviert werden – um die oberen Löcher des Deckels herum befinden sich zwei schützende Faltenbälge;



# SUPER VIBROBLAST S-VBA-DP



Alle Super **VibroBLAST** Air DP-Systeme wurden so konzipiert, dass sie eine hervorragende Absaugung und Filterung gewährleisten, wobei die Absaugereinheit der ATEX-Zone 20 oder 22 entspricht. Um die Leistung zu steigern, ist die Basis Maschine mit einem neuartigen Glanzlack lackiert, um das Anhaften von Staub an den Innenwänden zu minimieren. Der Luftauslasskrümmer ist mit einem Schalldämpfer ausgestattet. Die **Super VibroBLAST**-Systeme können über eine automatische Schüttelfunktion verfügen – die drei Abluftkrümmer der jeweiligen Filter am Boden des Tanks sind alle mit einem Lufteinlass ausgestattet, um die Evakuierung von Staub und Sandstrahlgut zu erleichtern. **Die Verwendung getrockneter (feuchtigkeitsfreier) Druckluft wird grundsätzlich empfohlen.**

# SUPER VIBROBLAST

## S-VBA-DP

ROLL  
WASCH

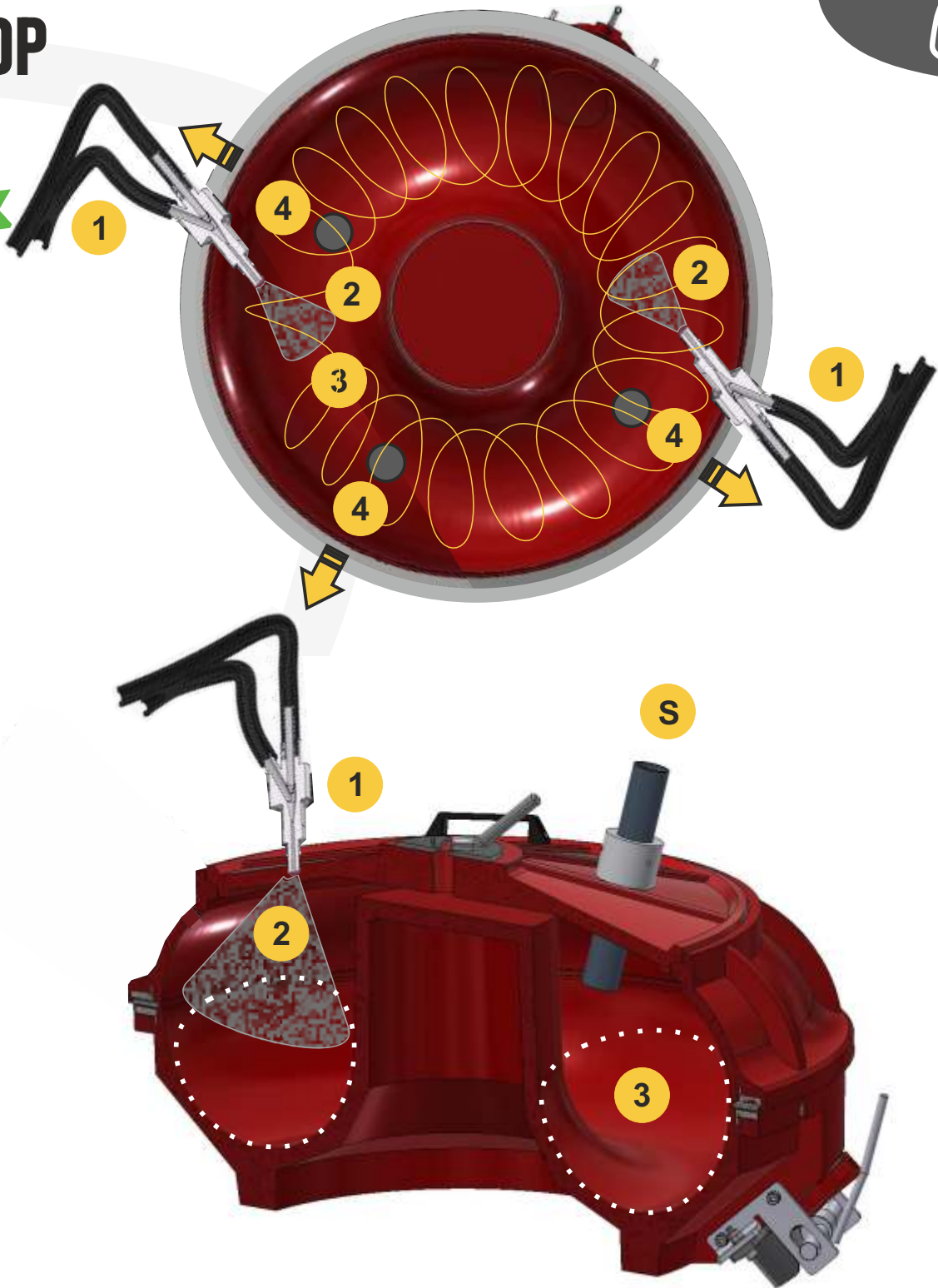
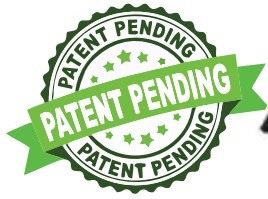

Alle **Super VibroBLAST Air DP**-Systeme verfügen über TN-Sandstrahldüsen (Top-Düse), die sich im oberen Bereich des Deckels befinden, um die behandelten Komponenten von oben einzubeziehen, während sie im kreisförmigen Vibrationstank dreidimensional im Uhrzeigersinn rotieren – Sandstrahlen.

An der Oberseite des Deckels befindet sich daher die Düse [1] mit Höhenverstellung [2], platziert über der zu verarbeitenden Masse [3]. Der S-VBA-Deckel enthält 3 Schnorchel [S].

Die 3 Entladungsfiler [4] anstelle des Einzelfilters in der Basisversion ermöglicht es dem Super VibroBLAST, Behandlungen mit Druck von bis zu 6 bar durchzuführen, mit der Gewissheit, dass das Sandstrahlmittel vollständig und effektiv entladen wird.

Dabei treffen die Vibrosandgestrahlten Komponenten alle 180° auf die Düsen, statt aller 360° wie in der Basisversion.



# SUPER VIBROBLAST

## S-VBA-DP

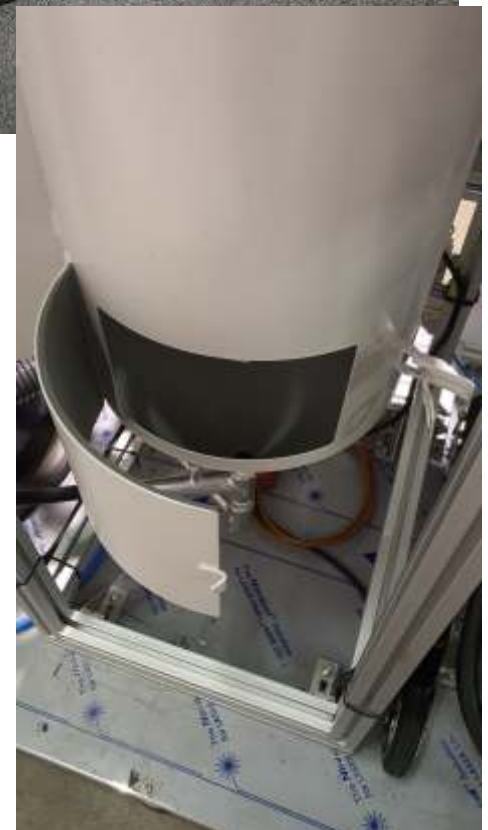
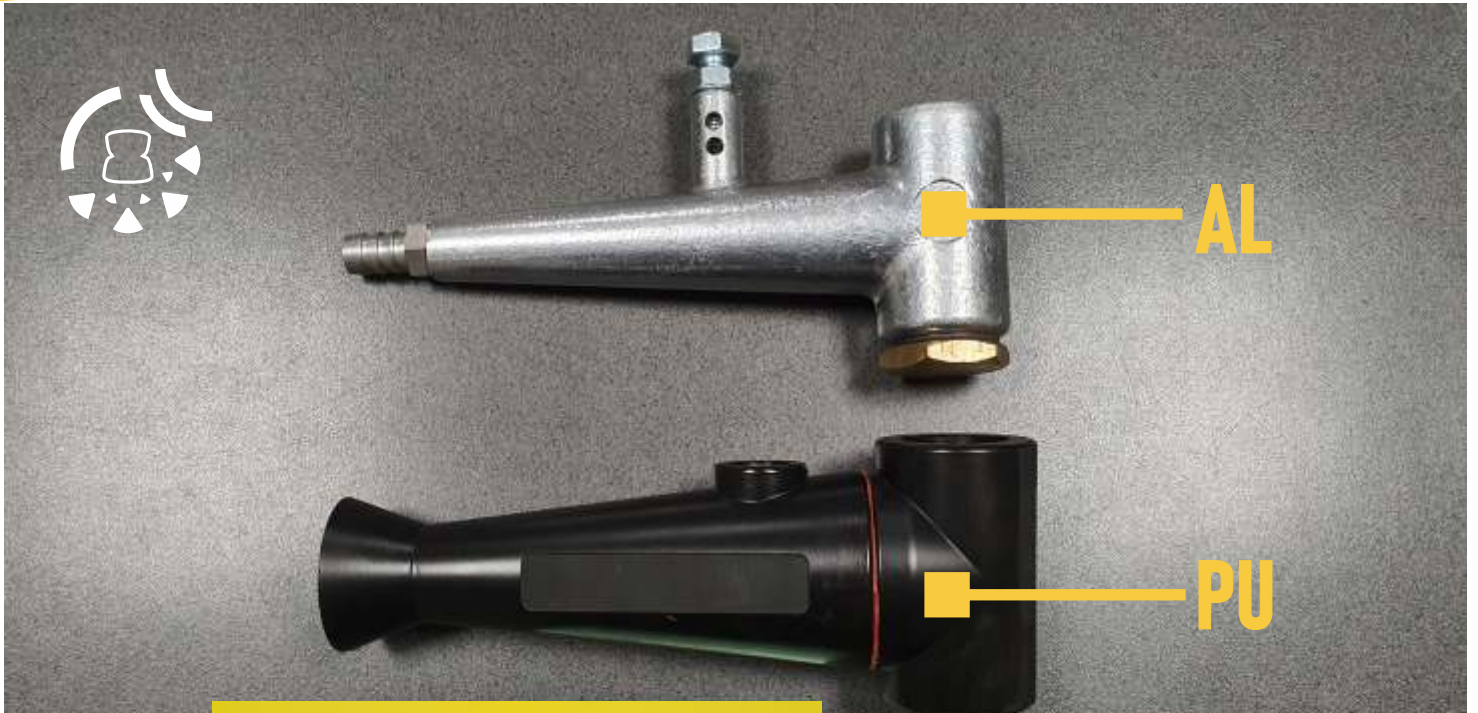

Alle Super VibroBLAST Air DP-Systeme wurden so konzipiert, dass bei Bedarf ein Zyklon das Sandstrahlmittel aus Edelstahl als Alternative zu lackiertem Kohlenstoffstahl zuführt. Dies ist zum Beispiel in Branchen wie Medizin, Lebensmittel oder allen Kontexten notwendig.

Gleichzeitig besteht der Standardzyklon aus lackiertem Kohlenstoffstahl die (2) Luft-Sand-Mischergruppen, die unter dem unteren Konus montiert sind, aus Aluminium.

In der Version mit Edelstahl Zyklon bestehen die beiden Mischgruppen aus ungiftigem und abriebfestem Polyurethan mit Armaturen und Einsätzen aus Edelstahl.

# SUPER VIBROBLAST

## S-VBA-DP... ...SB

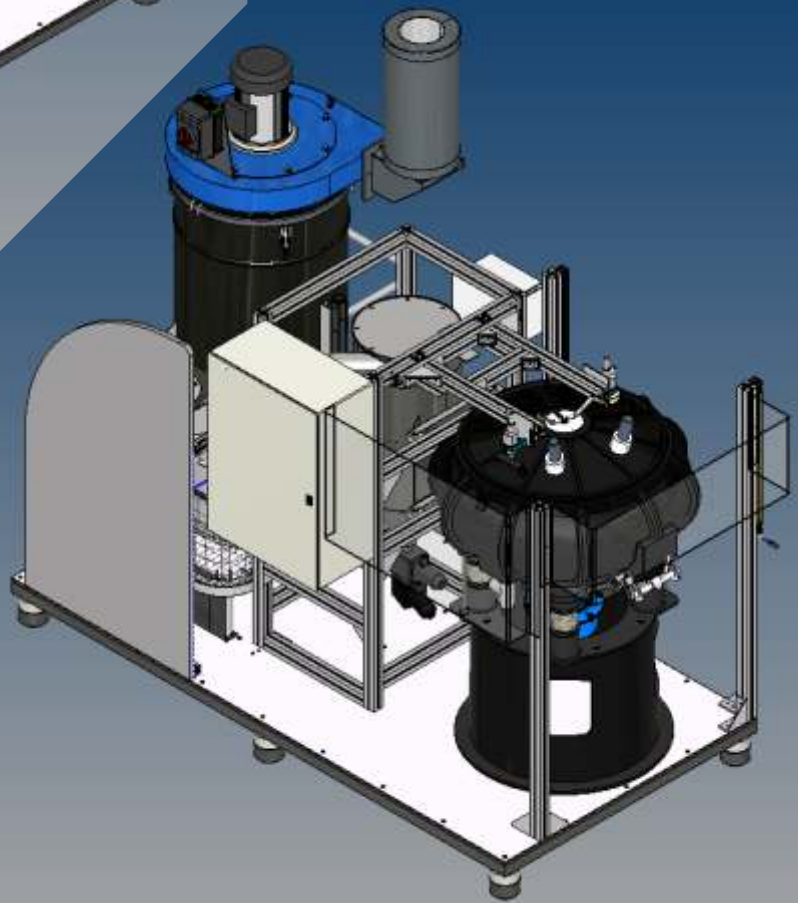
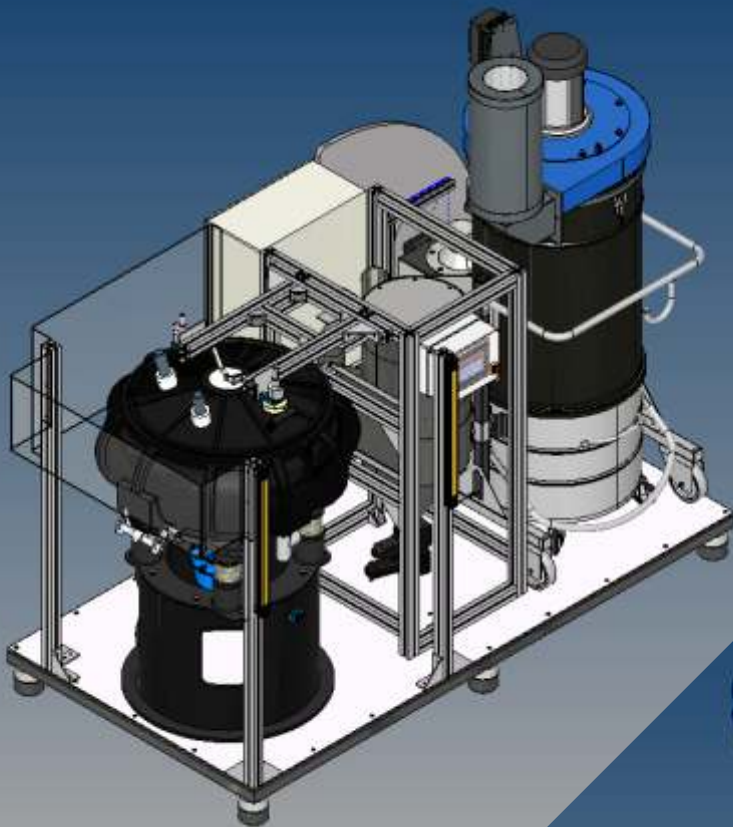

SB-Version (Sicherheitsbarriere) - verfügbar ab Oktober 2024; Spezifische Version mit Sicherheitsperimeter und Zugang, der durch Perimeter Barrieren begrenzt ist.  
PL-Version (Pneumatic Lift) - nur in Kombination mit der SB-Version erhältlich; Mittels eines pneumatischen Kolbens ermöglicht es das Heben und Senken der Sandstrahlpistolenstangen.



# SUPER VIBROBLAST

## S-VBA-DP

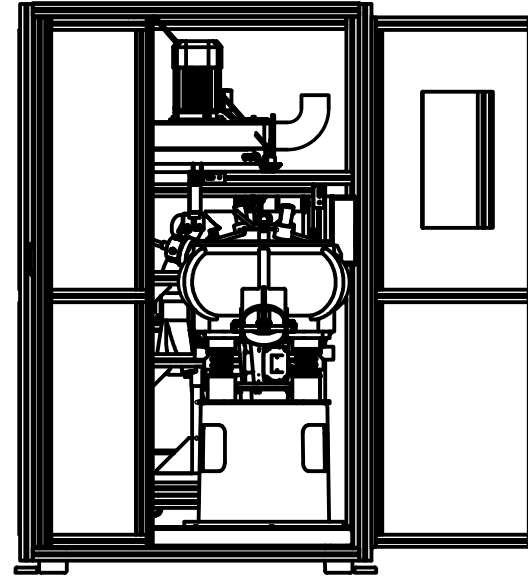
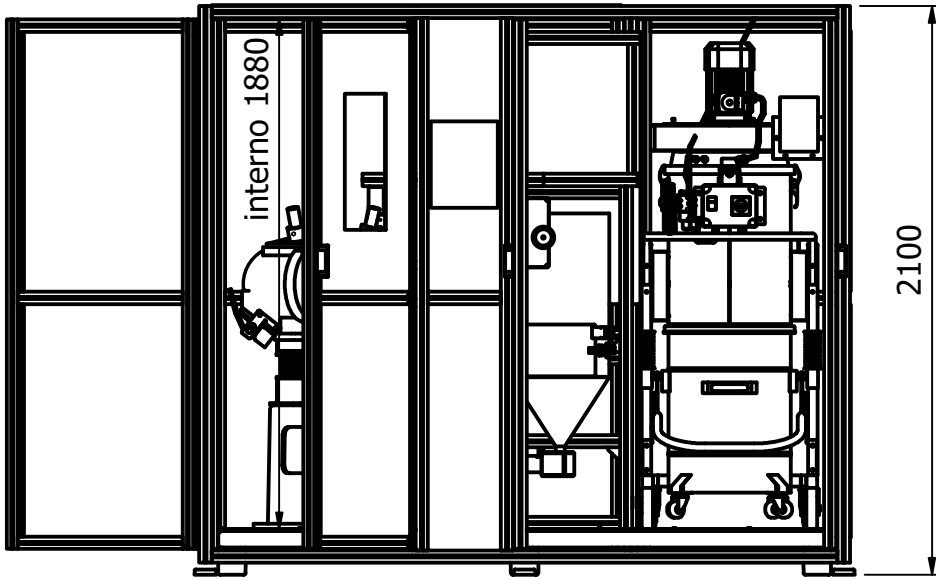

## S-VBA-DP3-60-TN-EXS-WS-AM

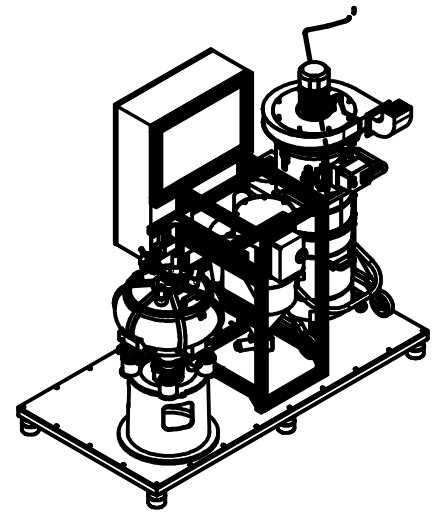
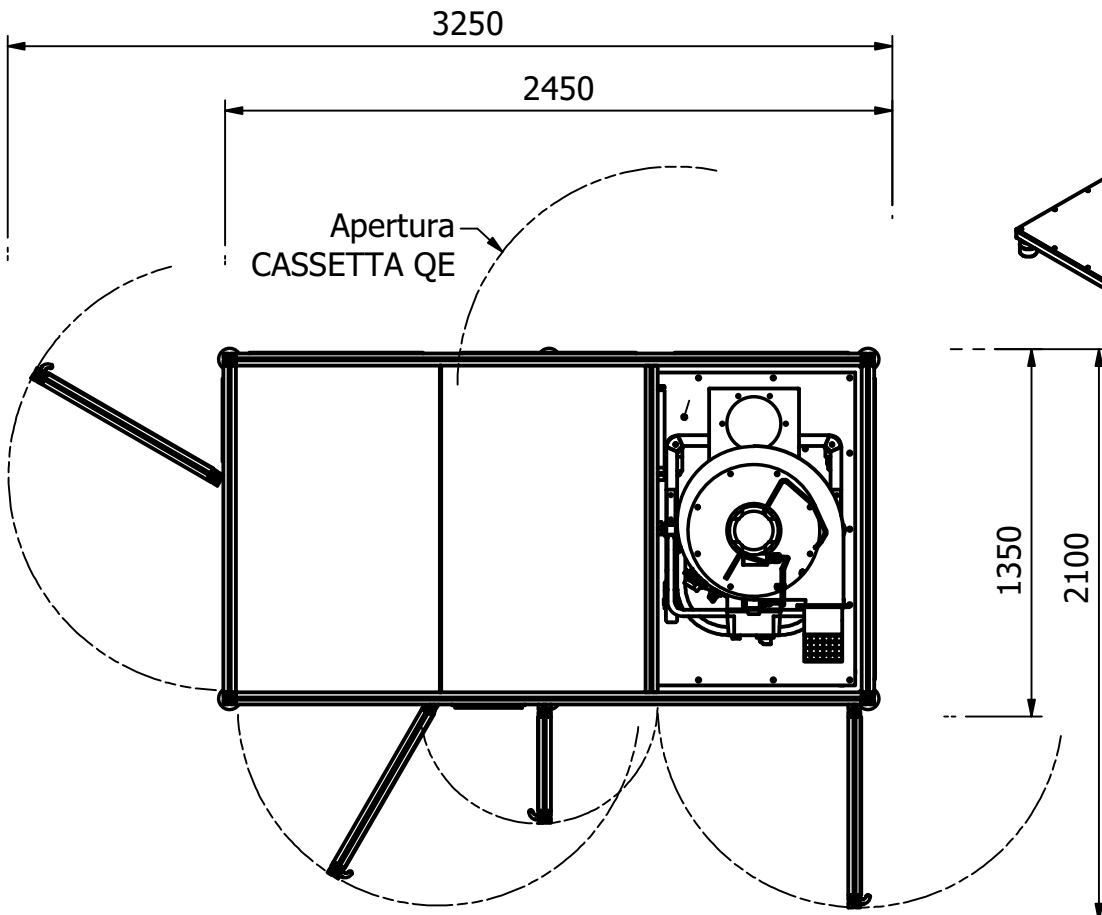



# SUPER VIBROBLAST

## S-VBA-DP

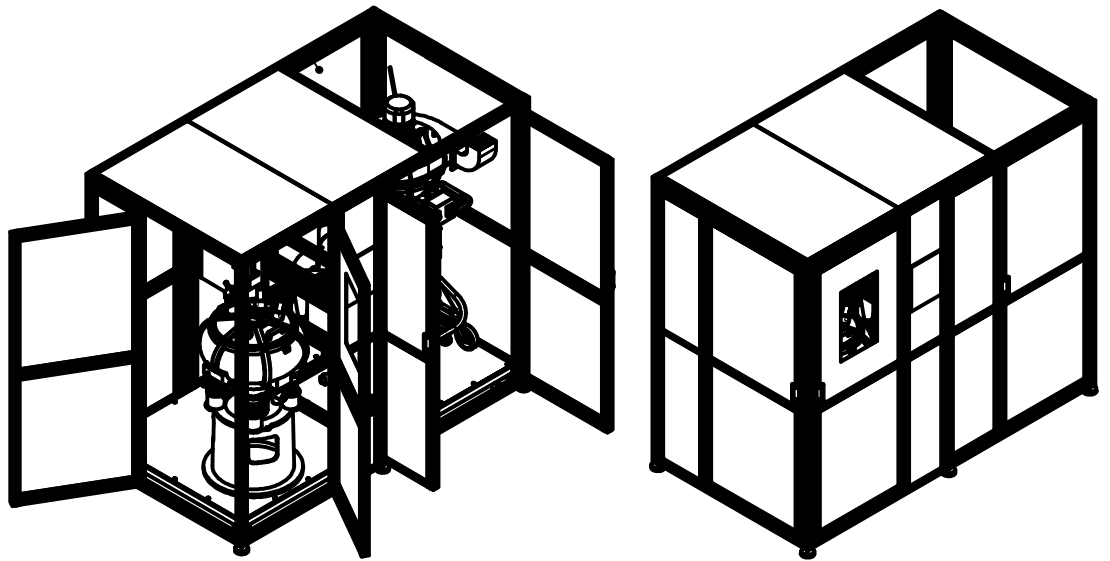
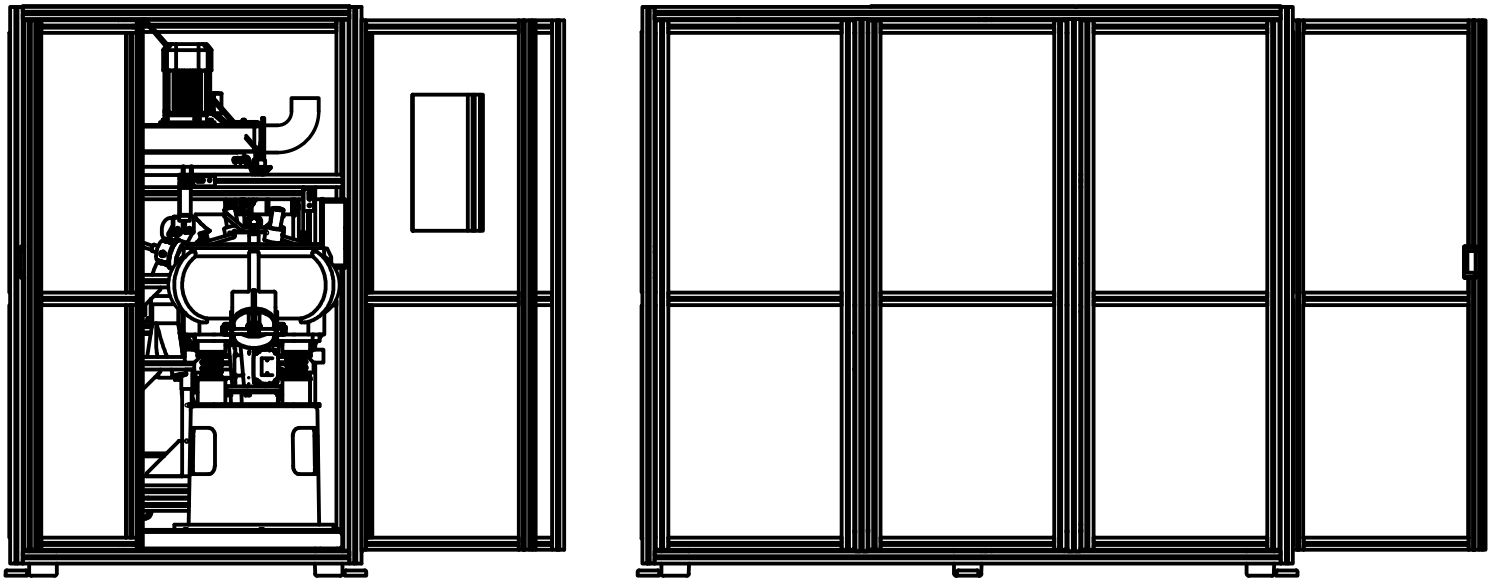

S-VBA-DP3-60-TN-EXS-WS-AM

	<h1>ROLLWASCH® ITALIANA SPA</h1>		Materiale Trattamento Verniciatura Saldature																				
	Our experience, your results!		Note: Dove non indicato saldature continue																				
Uffici e stabilimento / Offices and workshop: Via San Carlo 21, 20847 ALBIATE (MB) - Italy <a href="http://www.rollwasch.com">www.rollwasch.com</a> - e-mail: <a href="mailto:info@rollwasch.it">info@rollwasch.it</a> - Tel.: +39 0362 930334 - Fax: +39 0362 931440 e-mail diretta ufficio tecnico / direct e-mail of technical department: <a href="mailto:uftec@rollwasch.it">uftec@rollwasch.it</a>			Scala: 1 : 25																				
Le tolleranze consequenziali non devono essere cumulative			Data: 09/10/2023																				
<table border="1"> <thead> <tr> <th rowspan="2">Scostamenti per le quote senza indicazione di tolleranza</th> <th rowspan="2">grado di precisione</th> <th colspan="5">angolari</th> </tr> <tr> <th>da 0 mm a 6 mm</th> <th>6.01 mm a 30 mm</th> <th>30.01 mm a 120 mm</th> <th>120.01 mm a 315 mm</th> <th>Oltre 315 mm</th> </tr> </thead> <tbody> <tr> <td>tolleranza</td> <td></td> <td>±0,1</td> <td>±0,2</td> <td>±0,3</td> <td>±0,6</td> <td>±0,8</td> </tr> </tbody> </table>			Scostamenti per le quote senza indicazione di tolleranza	grado di precisione	angolari					da 0 mm a 6 mm	6.01 mm a 30 mm	30.01 mm a 120 mm	120.01 mm a 315 mm	Oltre 315 mm	tolleranza		±0,1	±0,2	±0,3	±0,6	±0,8	Disegnatore: Marzagalli G. Visto: GIO	
Scostamenti per le quote senza indicazione di tolleranza	grado di precisione	angolari																					
		da 0 mm a 6 mm	6.01 mm a 30 mm	30.01 mm a 120 mm	120.01 mm a 315 mm	Oltre 315 mm																	
tolleranza		±0,1	±0,2	±0,3	±0,6	±0,8																	
Macchina: <b>S-VBA-DP3-60-TN-EXS-WS-AM</b>			Sostituisce il:																				
Descrizione:			Sostituito dal:																				
Disegno N°: VA0060000A2			Diritti di autore e di proprietà intellettuale riservati. All rights reserved. We reserve the property of this design with prohibition to reproduce it or make it known to third parties without authorization.																				



# SUPER VIBROBLAST

## S-VBA-DP

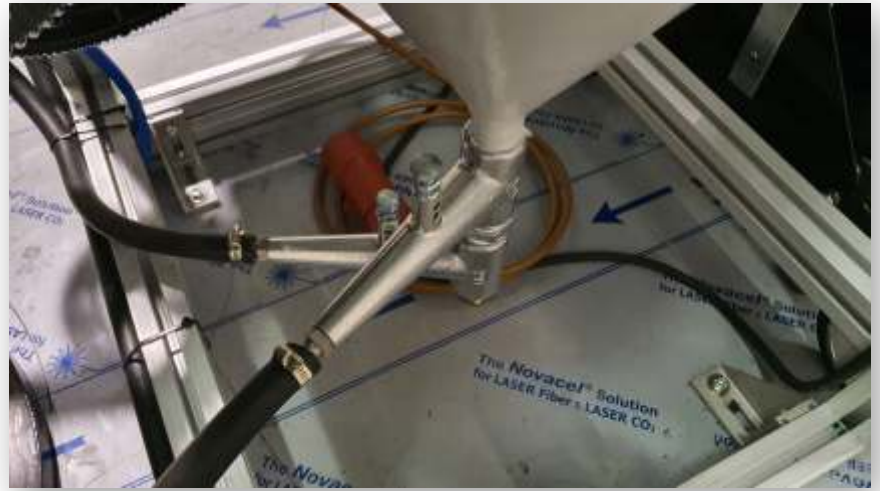

# SUPER VIBROBLAST

## S-VBA-DP





VIA SAN CARLO, 21  
20847 ALBIATE (MB) - ITALIA



TEL. +39 0362 930334  
FAX. +39 0362 931440  
E-MAIL [INFO@ROLLWASCH.IT](mailto:INFO@ROLLWASCH.IT)



[WWW.ROLLWASCH.COM](http://WWW.ROLLWASCH.COM)  
**PERFECT SURFACES SINCE 1950**

OUR EXPERIENCE, YOUR RESULTS

