

SUPER-VIBROBLAST

S-VBA-DP

VIBROBLAST
TECHNOLOGY - VBT

OUR EXPERIENCE, YOUR RESULTS





 DELTA

AUTOMATICO

ALLARMI

Ricetta
in uso

1

RESET

VIBROBLAST S-VBA-DP PROCESSI AUTOMATICI DI VIBRO-SABBIATURA

RICETTE

IN CORSO

PARAMETRI

Totale tempo
impostato

min
33

sec
15

MANUALE

Totale tempo
rimanente

min
33

sec
15

IT

SUPER VIBROBLAST

S-VBA-DP



VIBROBLAST S-VBA-DP
GRANDE EFFICIENZA
E MASSIMA AFFIDABILITA'



VIBROBLAST S-VBA-DP ELEVATE PRESTAZIONI

Vibro blast
Air

ROLL
WASCH

SUPER VibroBLAST-AIR - S-VBA-DP3-120-TN-EXS-WS

CE
Made in Italy

SUPER VIBROBLAST

S-VBA-DP

ROLL
WASCH



VIBROBLAST S-VBA-DP

IMPIANTO PLUG & PLAY DI VIBRO-SABBIATURA



Vibro blast
Air

SUPER VibroBLAST-AIR - S-VBA-DP3-120-TN-EXS-WS

ROLL
WASCH

CE
Made in Italy



SUPER VIBROBLAST

S-VBA-DP

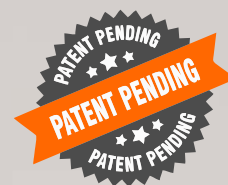

S-VBA-DP3-120-TN-EXS-WS

Vibro blast
Air

ROLL
WASCH

SUPER VibroBLAST-AIR - S-VBA-DP3-120-TN-EXS-WS



La linea Super VibroBLAST Air DP è progettata e realizzata per essere fornita montata su pallet tecnologico, per renderne immediata l'installazione con una semplice operazione di plug-&-play. Basta collegare l'aria (6 Bar) e la presa Euro alla linea predisposta, e la macchina può iniziare ad operare così come è stata programmata durante la fase di collaudo, prima di lasciare la fabbrica.

Qualità costruttiva, sicurezza ed ergonomia sono particolarmente curate.

SUPER VIBROBLAST

S-VBA-DP

ROLL
WASCH

Modello VibroBLAST AIR	#/Ø mm Port.	Macchina Vibrofin.	Cons.Aria lt/1' bar	HP Ciclone	Lega Met. Ciclone	N. Ugelli	Armadio filtro Sup. filtr. cm2.	Pulizia filtro	Prese Aria TOP-Blast	Portello scar. PneuPORT	Quadro comandi
SVBA-DP3-060-TN-EX	Ø 98	SM3-D3-60	780x2 (6)	0,75	Steel/FE	2	24.000	Manuale	3	-	TCS- svba -1
SVBA-DP3-060-TN-EXS-X	Ø 98	SM3-D3-60	780x2 (6)	0,75	Inox/SS	2	90.000	Autom.	3	-	TCS- svba -1
SVBA-DP3-120-TN-EX	Ø 98	SM3-D3-120	780x2 (6)	0,75	Steel/FE	2	24.000	Manuale	3	-	TCS- svba -2
SVBA-DP3-120-TN-EXS-X	Ø 98	SM3-D3-120	780x2 (6)	0,75	Inox/SS	2	90.000	Autom.	3	-	TCS- svba -2
Appendice sigla: -SN		SIDE-NOZZLE ugello posizionato lateralmente									
Appendice sigla: -EX 		Il filtro depolveratore standard viene sostituito con filtro con caratteristiche assimilabili a una Zona Atex int. 22 - 24.000 cm2 superficie filtrante;									
Appendice sigla: -EXS		Come -EX con scuotimento automatico cartucce filtranti in controcorrente d'aria compressa - completo di microprocessore per la programmazione degli intervalli di pulizia - 90.000 cm2 superficie filtrante; Aspiratore industriale da 0,75KW									
Appendice sigla: -EXS2		Come -EX con scuotimento automatico cartucce filtranti in controcorrente d'aria compressa - completo di microprocessore per la programmazione degli intervalli di pulizia - 90.000 cm2 superficie filtrante; Aspiratore industriale da 2,2KW									
Appendice sigla: -X		La versione standard prevede un ciclone in acciaio al carbonio; con l'estensione X si identifica invece la sostituzione del ciclone standard con uno in acciaio INOX e gruppo miscelatore aria/sabbia in Poliuretano, anziché in alluminio;									
Appendice sigla: -AS		Sistema anti statico per polimeri									
Appendice sigla: -WS 		Sensore di usura WS (Wear Sensor) – brevetto Techno Surface – per ricordare, con un certo anticipo, che la vasca di lavoro è usurata e necessita una sostituzione o un nuovo rivestimento antiabrasivo;									
Appendice sigla: -MS		Aggiunta, su ogni linea di alimentazione sabbia all'ugello, di un sensore di portata del media o graniglia di sabbiatura (Media Flow Rate Sensor) specifico per media/graniglie non metalliche e per impianti a depressione;									
Appendice sigla: -FS		Sensore rivelatore di flusso completo di cavi									
Appendice sigla: -SM		Quadro comandi generale SIEMENS al posto del Quadro comandi standard (Delta)									
Appendice sigla: -7 o: -15		Il pannello touch standard, o HMI, è da 4,3" - ove richiesto può essere montato un HMI più grande da 7" oppure da 15" - in caso di cabina, viene montato sul lato operatore esterno.									
Appendice sigla: -AM		Cabina AM - con 7 porte e relativi sensori RfID - Sul lato operatore della cabina è prevista la predisposizione per la combinazione con la stessa HMI (pannello Touch Screen) prevista sulla macchina									
Appendice sigla: -SB		disponibile da ottobre 2024; versione specifica con perimetro di sicurezza e accesso limitato da barriere perimetrali.									
Appendice sigla: -PL		disponibile solo abbinato alla versione SB; permette mediante pistone pneumatico il sollevamento ed abbassamento delle barre porta pistole di sabbiatura.									

La realizzazione STANDARD delle macchine S-VibroBLAST sarà con ugello verticale TN (Top Nozzle). Visti alcuni risultati qualitativi ottenuti in settori specifici (micromeccanica) non si esclude di applicare, su richiesta, la soluzione con ugello laterale SN (Side Nozzle) a tutti i clienti che ne faranno richiesta o, laddove sia prioritaria una certa delicatezza sui componenti da processare.



Il programma **VibroBLAST AIR DP** (Depressione) **VBA-DP** è particolarmente competitivo e versatile.

Il programma **VibroBLAST AIR PR** (Pressione) **VBA-PR** è particolarmente efficiente ed efficace.

Il programma **VibroBLAST WET** - **VBW** è particolarmente specializzato per alcune tipologie di applicazioni.

VibroBLAST - Air (Patent pending - I) DP (depressione)

Il programma **Rollwasch**® per sabbiare a secco con macchine di vibrofinitura offre nuovi orizzonti alle vostre aspettative.

Il programma **VibroBLAST - Air** (Patent pending - I) standard - si compone di modelli disponibili sia con tecnologia a depressione (**DP**), sia a pressione (**PR**).

Questa brochure si occupa solo dei modelli **DP**.

La gamma di modelli parte dalle capacità di 60 e 120 litri nominali, con punti di lancio che coinvolgono in **3D** i componenti caricati in massa nell'unità di vibrofinitura.

[1] **AS**: Sistema antistatico per polimeri

[2] Con **VibroBLAST** non si usano le mani per sabbiare un pezzo per volta! La sabbiatura avviene in massa e in **3D** all'interno di una macchina di vibrofinitura (Patent pending I).



S-VBA-DP

S-VBA-DP3-120-TN-EXS-WS

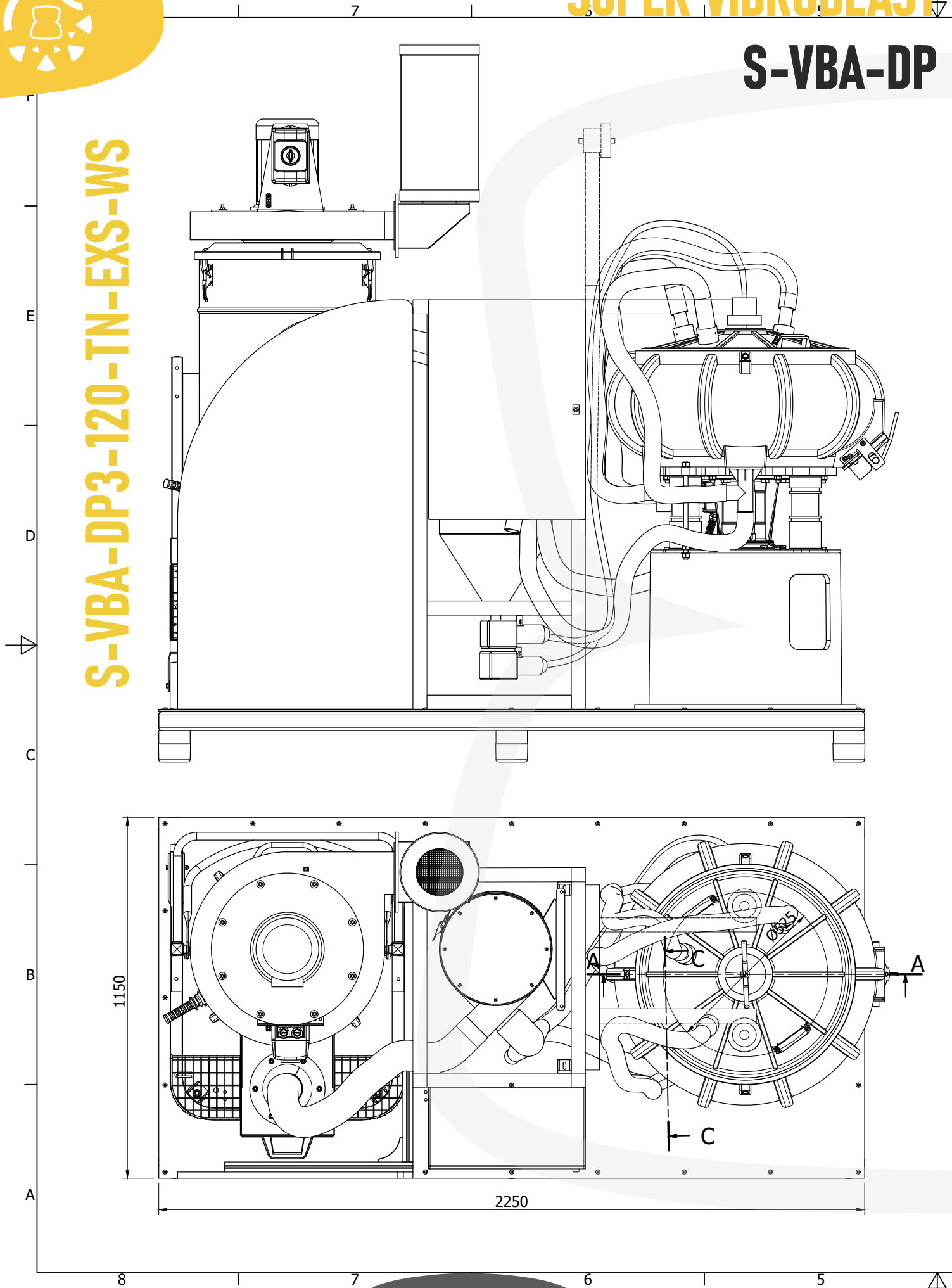

SUPER VIBROBLAST

S-VBA-DP

S-VBA-DP3-120-TN-EXS-WS



CRONOLOGIA REVISIONI			
REV	DESCRIZIONE	DATA	AUTORE
1	Modificato attacco pistole	12/01/2024	Annoni M

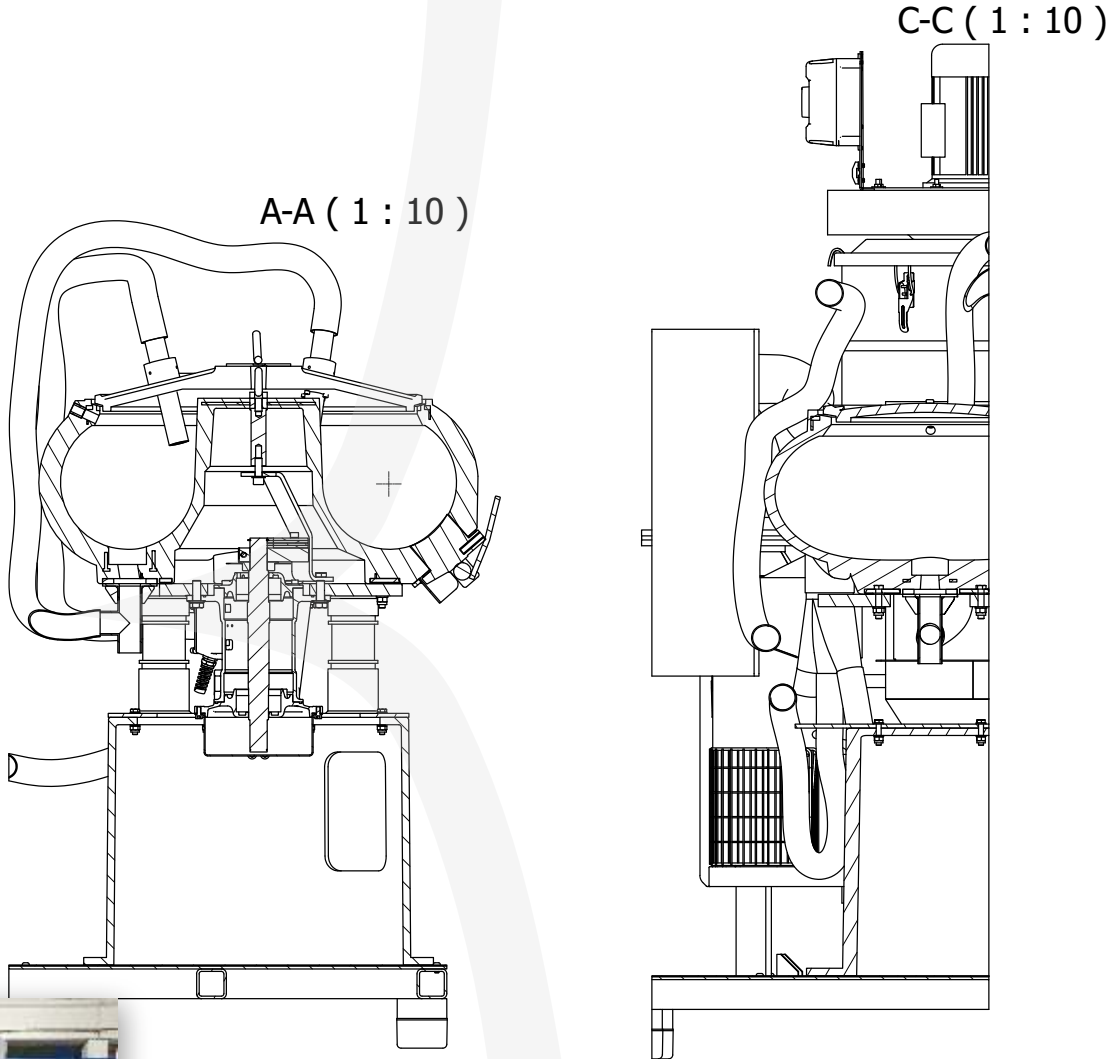

**ROLLWASCH®
ITALIANA SPA**

Our experience, your results!

Uffici e stabilimento / Offices and workshop: Via San Carlo 21, 20947 ALBIATE (MB) - Italy
www.rollwasch.it - e-mail: info@rollwasch.it - Tel.: +39 0362 930334 - Fax: +39 0362 931440
 e-mail diretta ufficio tecnico / direct e-mail of technical department: uftec@rollwasch.it

Materiale	
Trattamento	
Verniciatura	
Saldature	
Note	Dove non indicato saldature continue

Scala:	1 : 10	Data:	29/05/2023
--------	--------	-------	------------

Disegnatore	Giovanni M.	Visto	GIO
-------------	-------------	-------	-----

Sostituisce il:

Sostituito da:

Disegno N°	VA0040000A1
------------	-------------

Scostamenti per le quote senza indicazione di tolleranza	grado di precisione	Le tolleranze consequenziali non devono essere cumulative				angolari	
		da 0 mm a 6 mm	6.01 mm a 30 mm	30.01 mm a 120 mm	120.01 mm a 315 mm	315 mm	dim lato più corto
tolleranza		±0,1	±0,2	±0,3	±0,6	±0,8	0.9 mm ogni 100mm

Macchina

Descrizione **S-VBA-DP3-120-TN-EXS-WS**

Diritti di autore e di proprietà intellettuale riservati - A termine di legge ci riserviamo la proprietà di questo disegno con divieto di riprodurlo o renderlo noto a terzi senza autorizzazione. Copyright and intellectual property rights reserved - By law we reserve the ownership of this design with prohibition to reproduce it or make it known to third parties without authorization.



SUPER VIBROBLAST

S-VBA-DP

S-VBA-DP3-120-TN-EXS-WS

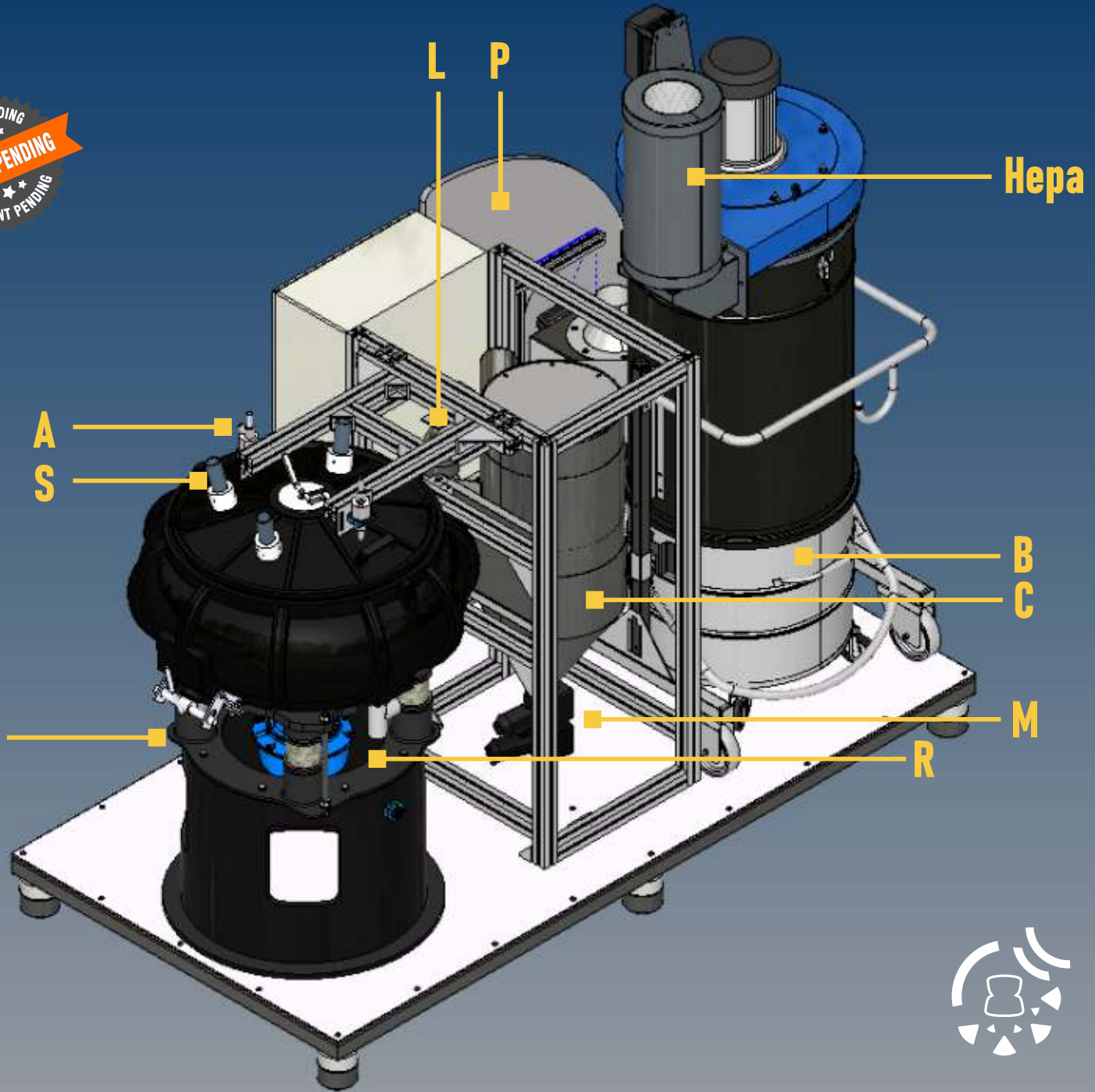

Tutti gli impianti **Super VibroBLAST Air DP** sono il risultato di un'accurata progettazione e caratterizzati da:
A) due ugelli di sabbiatura; S) tre snorkle di ingresso aria; B) contenitore raccolta polveri filtrate - sullo stesso lato della C) portella di carico del ciclone - per i media di sabbiatura; D) Lato di scarico totale da portella vasca; M) due gruppi miscelatori aria sabbia (vedi specifiche pag. 11); R) tre raccordi scarico sabbia filtrata, in corrispondenza dei tre filtri sul fondo vasca; L) InterLock - chiusura di sicurezza barre supporto ugelli di sparo; P) pannello protettivo; Hepa) l'aspiratore filtro è dotato di filtro M (1 micron) di serie e silenziatore in uscita.

SUPER VIBROBLAST

S-VBA-DP

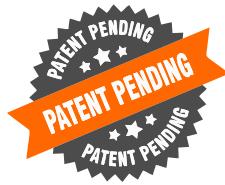

S-VBA-DP3-120-TN-EXS-WS

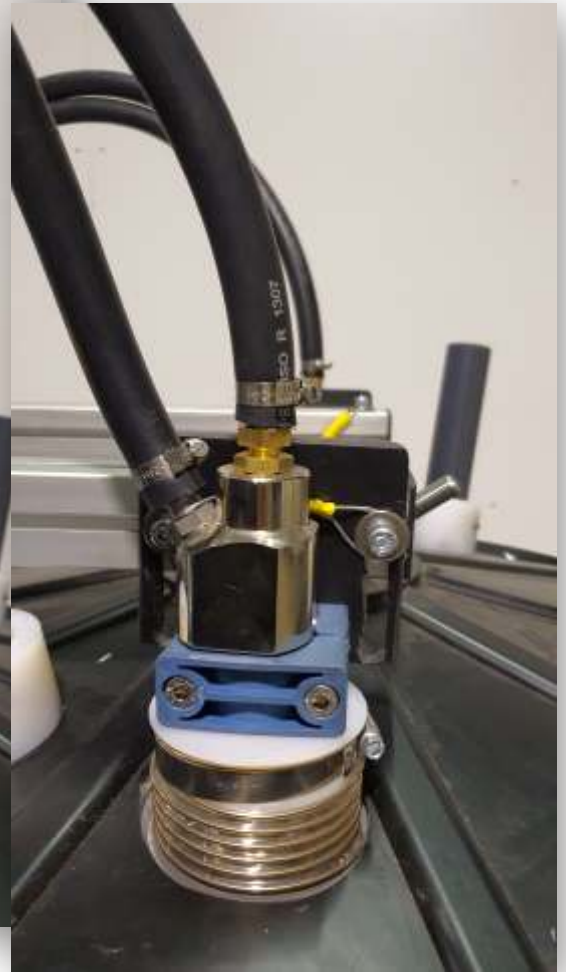

2 «IN»

3 «OUT»

L'impianto Super VibroBLAST Air DP prevede due barre basculanti per il supporto dei due ugelli di sabbiatura. In questa rappresentazione le barre sono rialzate, operazione prevista manualmente da parte dell'operatore solo al termine del ciclo di lavoro - in tal caso l'interblocco di sicurezza libera il vincolo per poter ribaltare le barre verso l'alto. L'operatore potrà così aprire il coperchio di accesso alla vasca di lavoro e metterla in moto ove richiesto per le operazioni di carico e scarico, senza il rischio che gli ugelli di sabbiatura si possano attivare - infatti sono inibiti dal sensore dell'interblocco.

Una volta chiuso il coperchio e abbassate le barre con l'interblocco attivo, gli ugelli di sabbiatura potranno essere attivati in totale sicurezza - attorno ai fori superiori del coperchio sono presenti due soffiotti di protezione;



SUPER VIBROBLAST S-VBA-DP



Tutti gli impianti **Super VibroBLAST Air DP** sono stati progettati per assicurare un'aspirazione e filtrazione eccellente, con livello ATEX Zona 20 o 22 interna al gruppo aspiratore.

La macchina base, per incrementare le proprie prestazioni, è verniciata con un nuovo tipo di vernice lucida per ridurre al minimo fenomeni di attaccamento delle polveri alle pareti interne. — Il collettore di scarico dell'aria è dotato di silenziatore. Gli impianti **Super VibroBLAST** possono avere lo scuotimento automatico - i tre collettori di scarico dei rispettivi filtri sul fondo vasca sono tutti dotati di un ingresso d'aria per agevolare l'evacuazione polveri e graniglie di sabbatura. **E' sempre raccomandato l'uso di aria compressa essiccata (priva di umidità).**

SUPER VIBROBLAST

S-VBA-DP

ROLL
WASCH

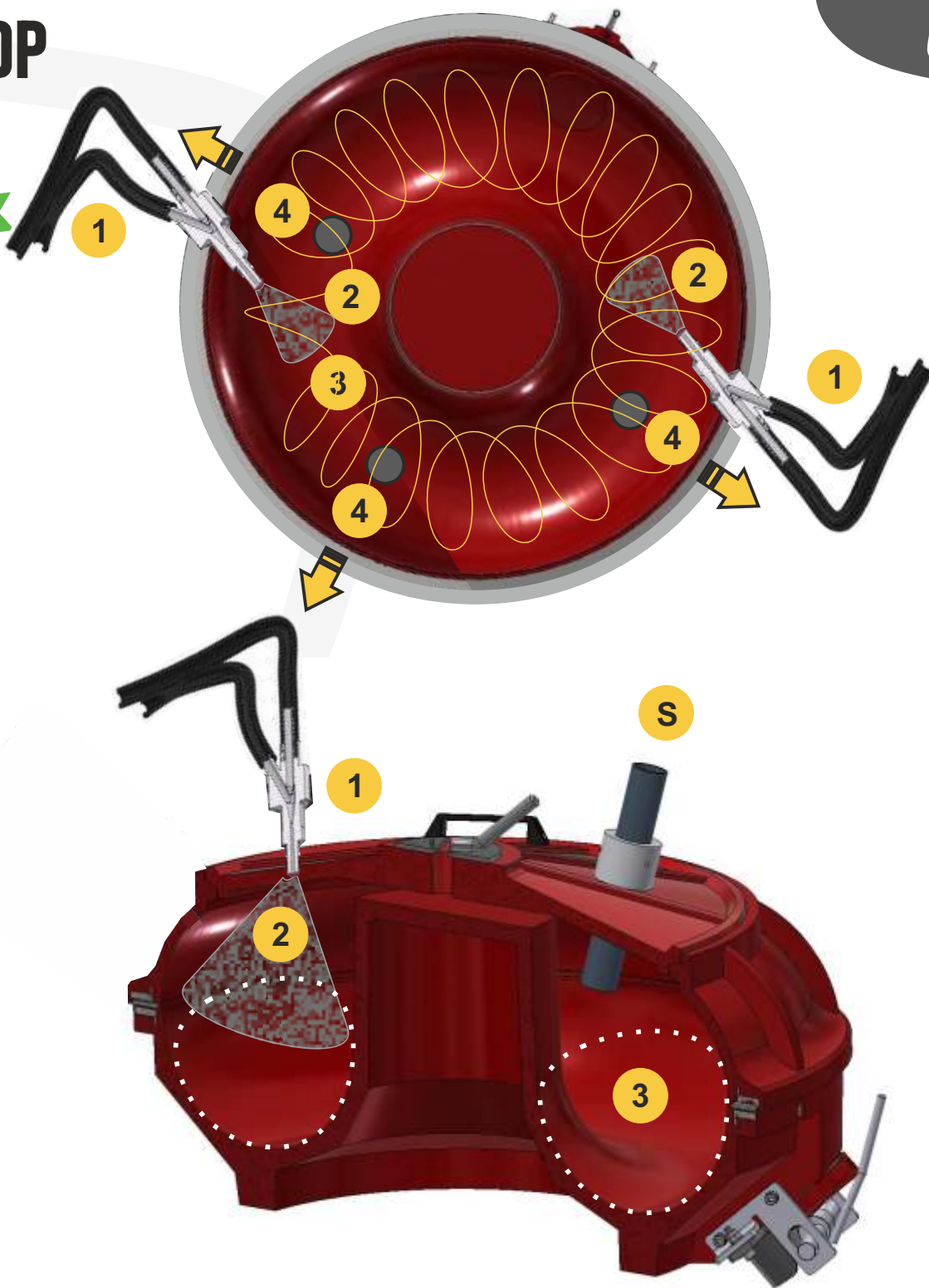
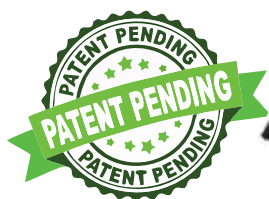

Tutti gli impianti **Super VibroBLAST Air DP** hanno gli ugelli di sabbiatura TN (Top Nozzle) posti nell'area superiore del coperchio, per coinvolgere dall'alto i componenti trattati, mentre ruotano tridimensionalmente, in senso orario, all'interno della vasca circolare di vibro-sabbiatura.

Nell'apice del coperchio abbiamo quindi l'ugello [1] con regolazione verticale [2], posto al di sopra della massa in lavorazione [3]. Il coperchio S-VBA comprende 3 snorkle [S].

La presenza di 3 filtri di scarico [4], al posto dell'unico filtro nella versione base, permette alla Super VibroBLAST di effettuare dei trattamenti con pressioni fino a 6 bar con la certezza di uno scarico totale ed efficace dei media di sabbiatura.

Parallelamente, le componenti sottoposte a vibro-sabbiatura incontrano gli ugelli ogni 180°, invece che ogni 360° come nella versione base.



SUPER VIBROBLAST

S-VBA-DP



Tutti gli impianti **Super VibroBLAST Air DP** sono stati progettati per assicurare, dove richiesto, un ciclone di alimentazione dei media di sabbiatura in acciaio inox, in alternativa a quello di acciaio al carbonio verniciato. Questo, ad esempio, in settori come il medicale, l'alimentare o tutti i contesti nei quali si rende necessaria questa soluzione.

Parallelamente, con il ciclone standard in acciaio al carbonio verniciato, i gruppi (2) miscelatori aria sabbia montati sotto il cono inferiore sono in alluminio.

Nella versione con ciclone in acciaio inox, i due gruppi miscelatori sono invece realizzati in poliuretano atossico e antiabrasivo, con raccordi e inserti in acciaio inox.

SUPER VIBROBLAST

S-VBA-DP... ...SB

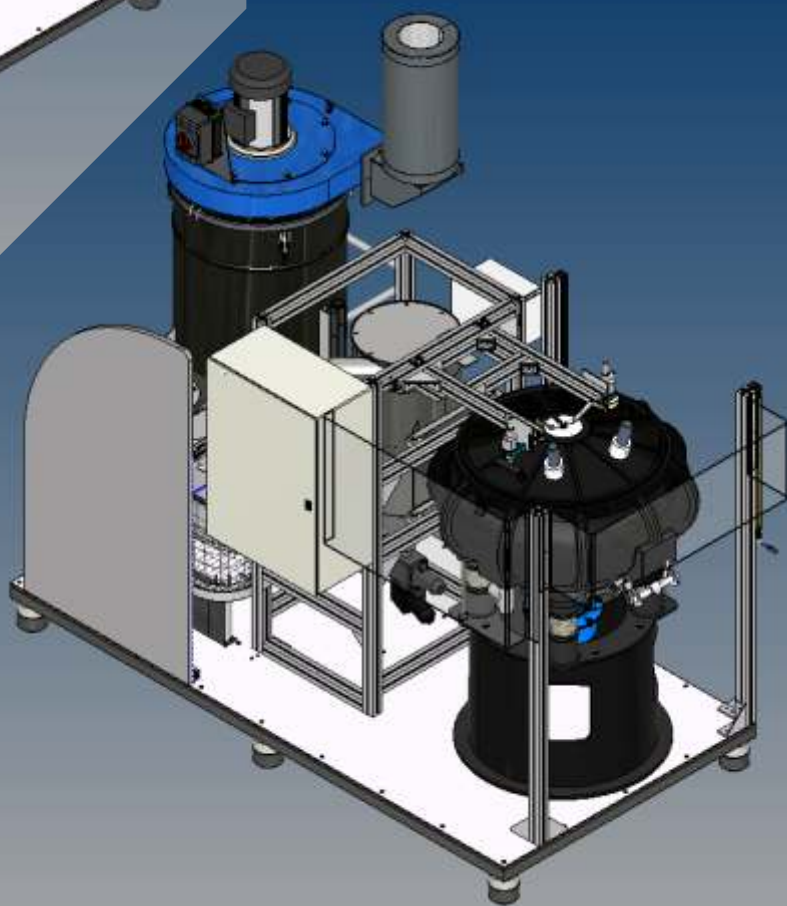
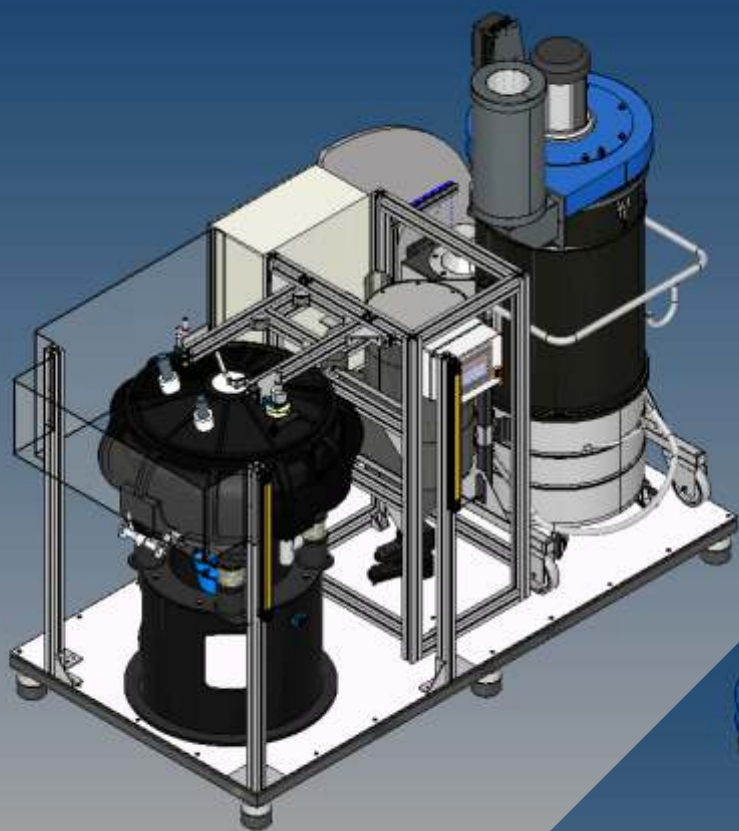

Versione SB (Safety Barrier) - disponibile da ottobre 2024; versione specifica con perimetro di sicurezza e accesso limitato da barriere perimetrali.

Versione PL (Pneumatic Lift) - disponibile solo abbinato alla versione SB; permette mediante pistone pneumatico il sollevamento ed abbassamento delle barre porta pistole di sabbiatura.



SUPER VIBROBLAST

S-VBA-DP

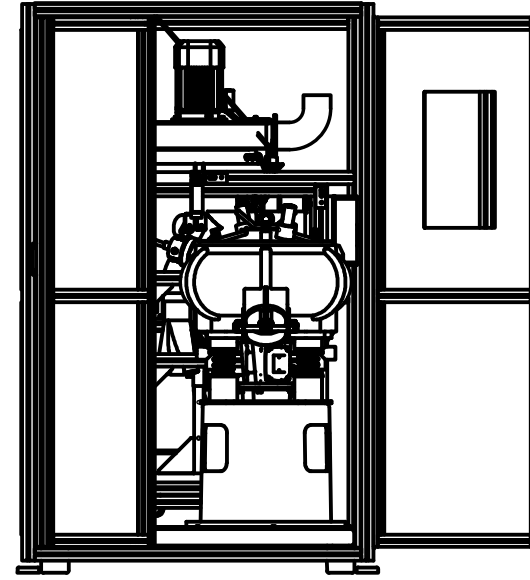
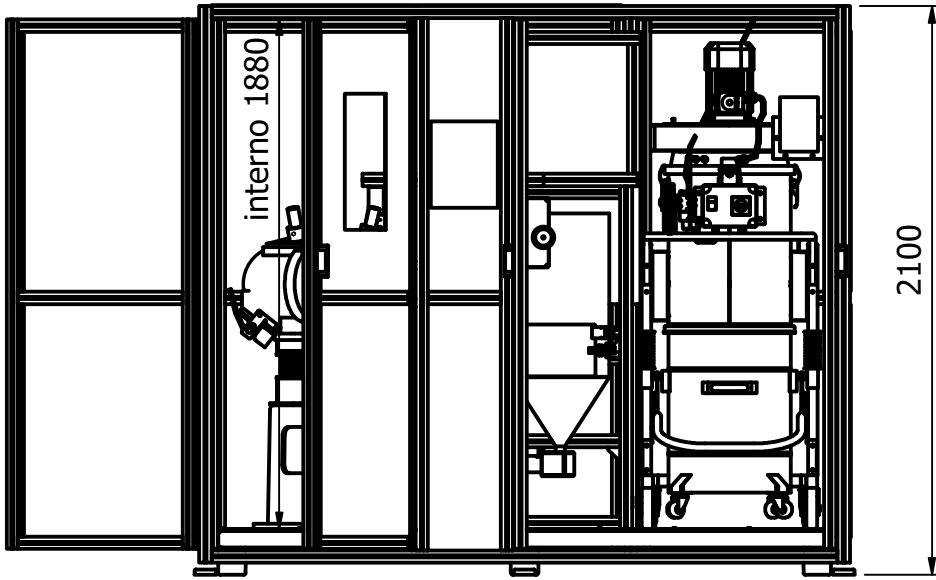

S-VBA-DP3-60-TN-EXS-WS-AM

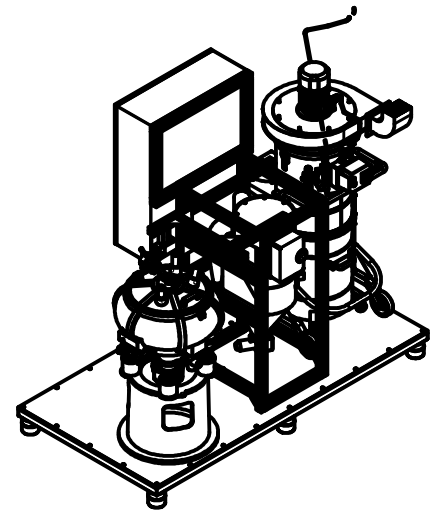
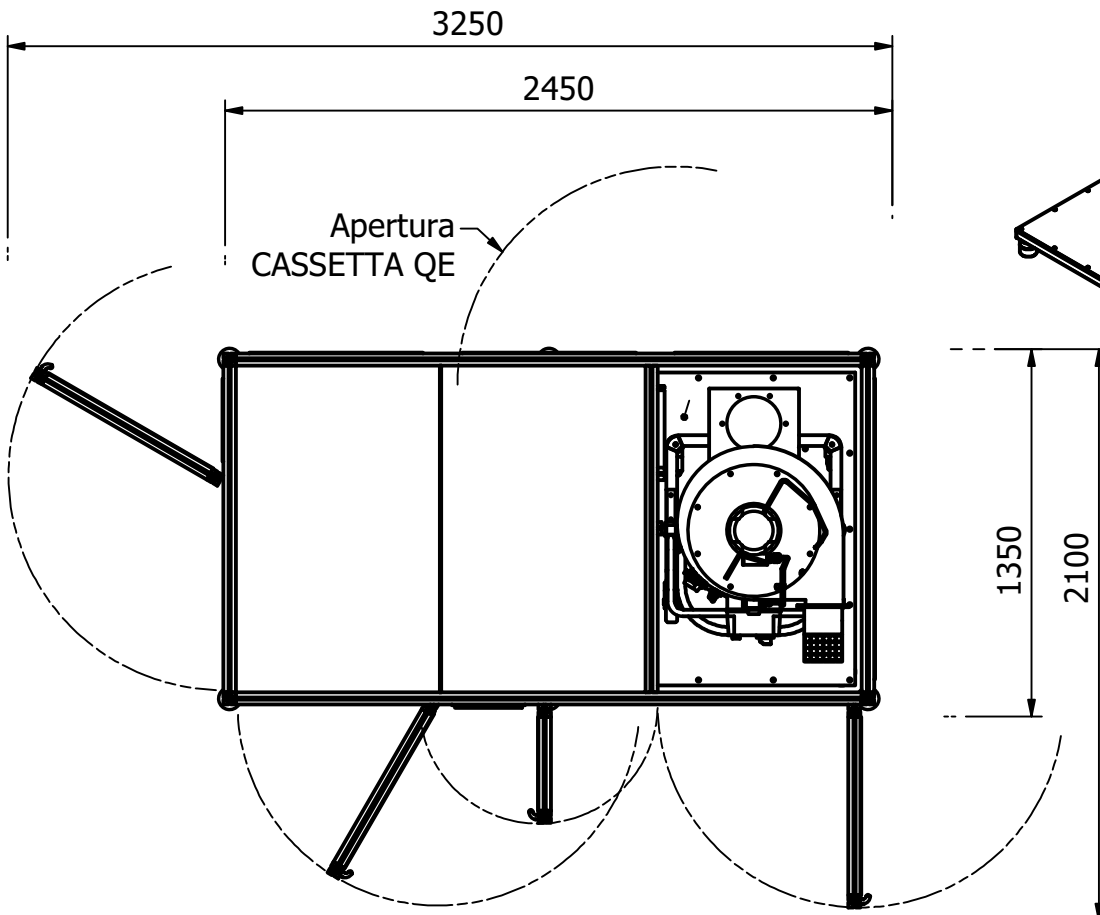

SUPER VIBROBLAST

S-VBA-DP

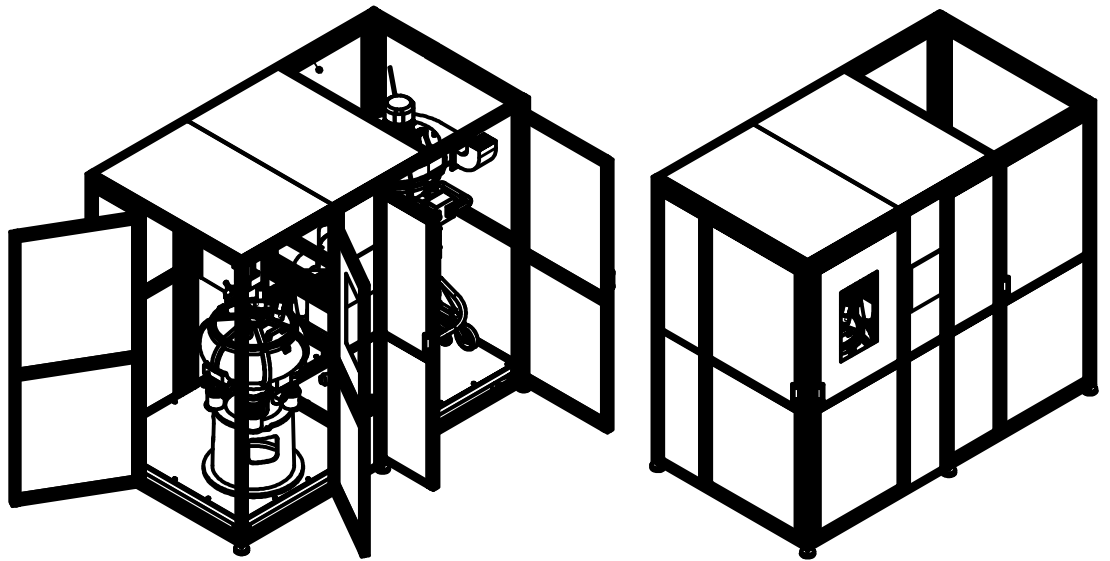
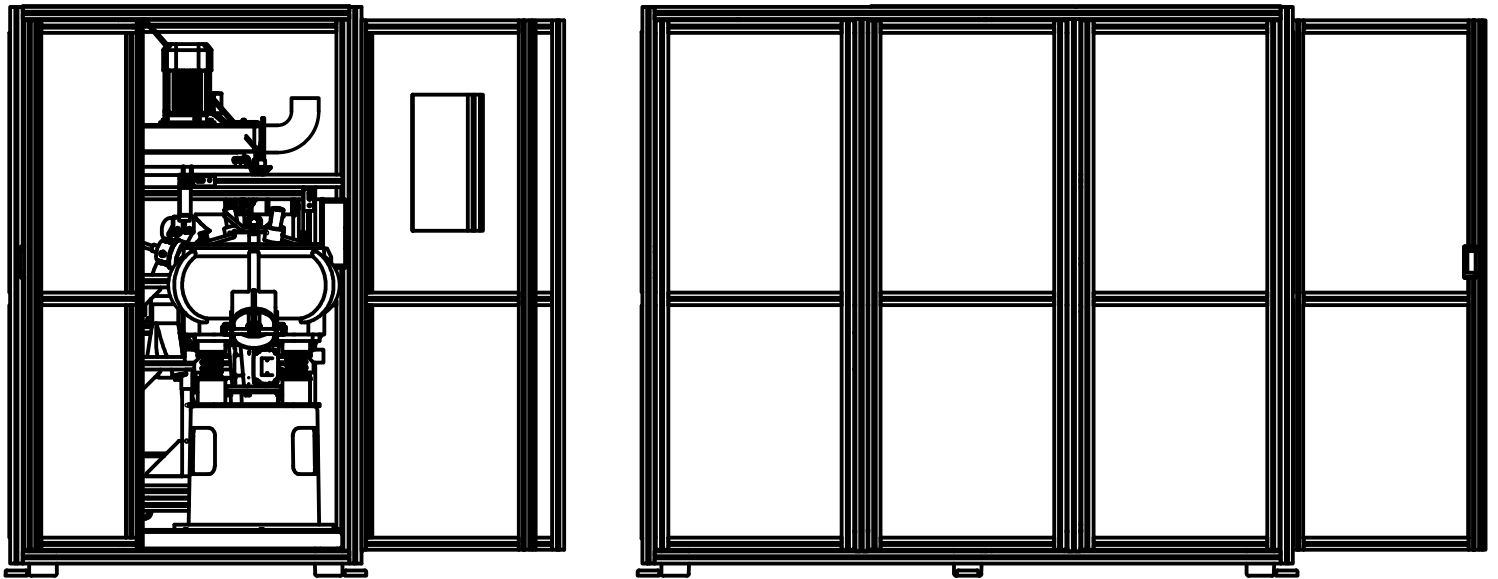

S-VBA-DP3-60-TN-EXS-WS-AM

	<h1>ROLLWASCH® ITALIANA SPA</h1>		Materiale Trattamento Verniciatura Saldature															
	Our experience, your results!		Note: Dove non indicato saldature continue															
Uffici e stabilimento / Offices and workshop: Via San Carlo 21, 20847 ALBIATE (MB) - Italy www.rollwasch.com - e-mail: info@rollwasch.it - Tel.: +39 0362 930334 - Fax: +39 0362 931440 e-mail diretta ufficio tecnico / direct e-mail of technical department: uftec@rollwasch.it			Scala: 1 : 25	Data: 09/10/2023														
Le tolleranze consequenziali non devono essere cumulative			Disegnatore: Marzagalli G.	Visto: GIO														
Sostituisce il:			Sostituito dal:															
Disegno N° VA0060000A2			Scostamenti per le quote senza indicazione di tolleranza															
Macchina: S-VBA-DP3-60-TN-EXS-WS-AM			<table border="1"> <thead> <tr> <th>grado di precisione</th> <th>da 0 mm a 6 mm</th> <th>6.01 mm a 30 mm</th> <th>30.01 mm a 120 mm</th> <th>120.01 mm a 315 mm</th> <th>oltre 315 mm</th> <th>angolari</th> </tr> </thead> <tbody> <tr> <td>tolleranza</td> <td>±0,1</td> <td>±0,2</td> <td>±0,3</td> <td>±0,6</td> <td>±0,8</td> <td>dim lato piu corto 0,9 mm ogni 100mm</td> </tr> </tbody> </table>		grado di precisione	da 0 mm a 6 mm	6.01 mm a 30 mm	30.01 mm a 120 mm	120.01 mm a 315 mm	oltre 315 mm	angolari	tolleranza	±0,1	±0,2	±0,3	±0,6	±0,8	dim lato piu corto 0,9 mm ogni 100mm
grado di precisione	da 0 mm a 6 mm	6.01 mm a 30 mm	30.01 mm a 120 mm	120.01 mm a 315 mm	oltre 315 mm	angolari												
tolleranza	±0,1	±0,2	±0,3	±0,6	±0,8	dim lato piu corto 0,9 mm ogni 100mm												
Descrizione																		
Diritti di autore e di proprietà intellettuale riservati. All rights reserved. We reserve the property of this design with prohibition to reproduce it or make it known to third parties without authorization. Copyright and intellectual property rights reserved. All rights reserved. We reserve the property of this design with prohibition to reproduce it or make it known to third parties without authorization.																		



SUPER VIBROBLAST

S-VBA-DP

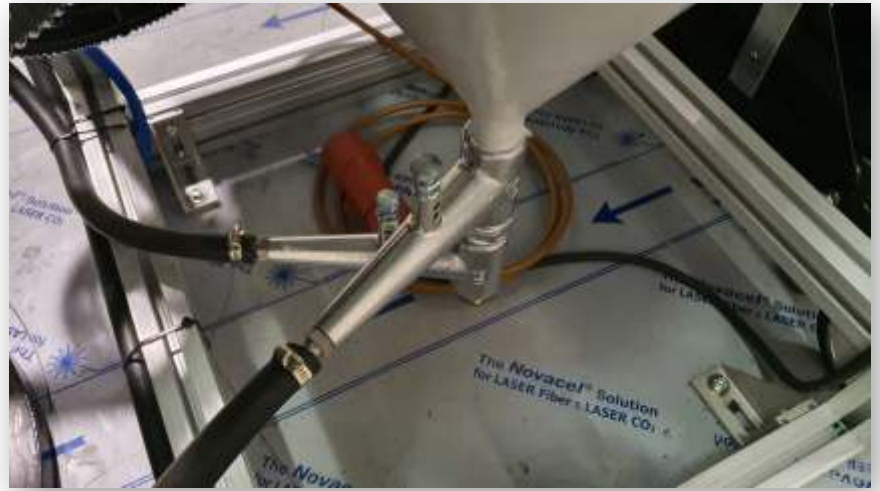

SUPER VIBROBLAST

S-VBA-DP





VIA SAN CARLO, 21
20847 ALBIATE (MB) - ITALIA



TEL. +39 0362 930334
FAX. +39 0362 931440
E-MAIL INFO@ROLLWASCH.IT



WWW.ROLLWASCH.COM
PERFECT SURFACES SINCE 1950

OUR EXPERIENCE, YOUR RESULTS

